

## CONTACT / CONTATTO

---

YAMAGIWA Corporation  
 3-16-13, Shiba, Minato-ku, Tokyo, 105-0014, Japan  
 E: [export@yamagiwa.co.jp](mailto:export@yamagiwa.co.jp)  
<https://en.yamagiwa.co.jp/>

# TALIESIN™ 2

Designed by FRANK LLOYD WRIGHT

SE316, SE317, SE321, SE330



## INTRUCTION MANUAL / MANUALE DI ISTRUZIONI

### Ⓔ NOTE

The safety of the fixture is guaranteed by the correct use of the following instructions, hence please keep the instructions. Always disconnect the power prior to any work on the fixture. YAMAGIWA does not assume any responsibilities for products which are modified without prior authorization.  
 Do not exceed the indicated maximum power.  
 The fixture should be installed by qualified installers to comply with the HD 384 standards.  
 If the external flexible cable or cord of this luminaire is damaged, it shall be exclusively replaced by the manufacturer or his service agent or a similar qualified person in order to avoid a hazard.

### Ⓘ AVVERTENZE

La sicurezza dell'apparecchio è garantita all'osservanza di queste istruzioni pertanto si raccomanda di conservarle. Prima di ogni operazione sull'apparecchio, disinserire la tensione di rete. YAMAGIWA non si assume alcuna responsabilità per prodotti modificati senza previa autorizzazione.  
 Non deve essere superata la potenza massima indicata.  
 L'installazione deve essere effettuata da installatori qualificati nel pieno rispetto della normativa.  
 Se il cavo o il cavo flessibile esterno di questa lampada è danneggiato, deve essere sostituito esclusivamente dal produttore o suoun agente di servizio o una persona qualificata simile al fine di evitare un pericolo.

### Ⓔ MAINTENANCE AND CLEANING

Use only soft cloth to clean the fixture, dampened in water and detergent if needed for tough dirt.  
 Do not use alcohol or other solvents.

### Ⓘ MANUTENZIONE E PULIZIA

Utilizzare esclusivamente un panno morbido umido e detergente in caso di sporco persistente.  
 Non usare alcool o altri solventi.

### Ⓔ GENERAL WARNINGS FOR INDOOR LIGHT FITTINGS

YAMAGIWA reserves the right to introduce all the technical and structural changes required for the improvement of the products.  
 Warning: this fixture is guaranteed only when used as indicated in the instructions.

### Ⓘ AVVERTENZE GENERALI PER APPARECCHI DI ILLUMINAZIONE INTERNI

YAMAGIWA si riserva di apportare modifiche tecniche e strutturali necessarie al miglioramento del prodotto in qualsiasi momento.  
 Attenzione: la sicurezza elettrica di questo apparecchio è garantita con l'uso apportato di queste istruzioni.

## SPECIFICATION / SCHEMA TECNICA

Catalog No./N. di Catalogo	SE316(CHERRY) SE317(WALNUT) SE321(BLACK) SE330(OAK)
Model No./N. di Modello	69SF21K5-00(CHERRY) 69SF-21K2-00(WALNUT) 69SF-23K7-00(BLACK) 69SA-21K5-00(OAK)
Power consumption/Consumo di energia	250W
Input V	230-250V
Lamp	E14 IBP/C Max25Wx10
Weight/Peso	SE316, SE317, SE330 20kg SE321 16kg



This fitting is in conformity with the European directives  
Apparecchio in conforme alle direttive europee



WEEE symbol(Waste Electrical and Electronic Equipment)  
Simbolo RAEE(Rifiuti Apparecchiature Elettriche ed  
Elettroniche)

## ASSEMBLY INSTRUCTIONS / ISTRUZIONI DI MONTAGGIO

## ENGLISH

[Before Installing]

Make sure to disconnect the power prior to any work  
on the fixture.

## ITALIANO

[Prima di procedere]

Accertarsi che prima di ogni operazione sull'apparecchio,  
disinserire la tensione di rete.

(fig.1)

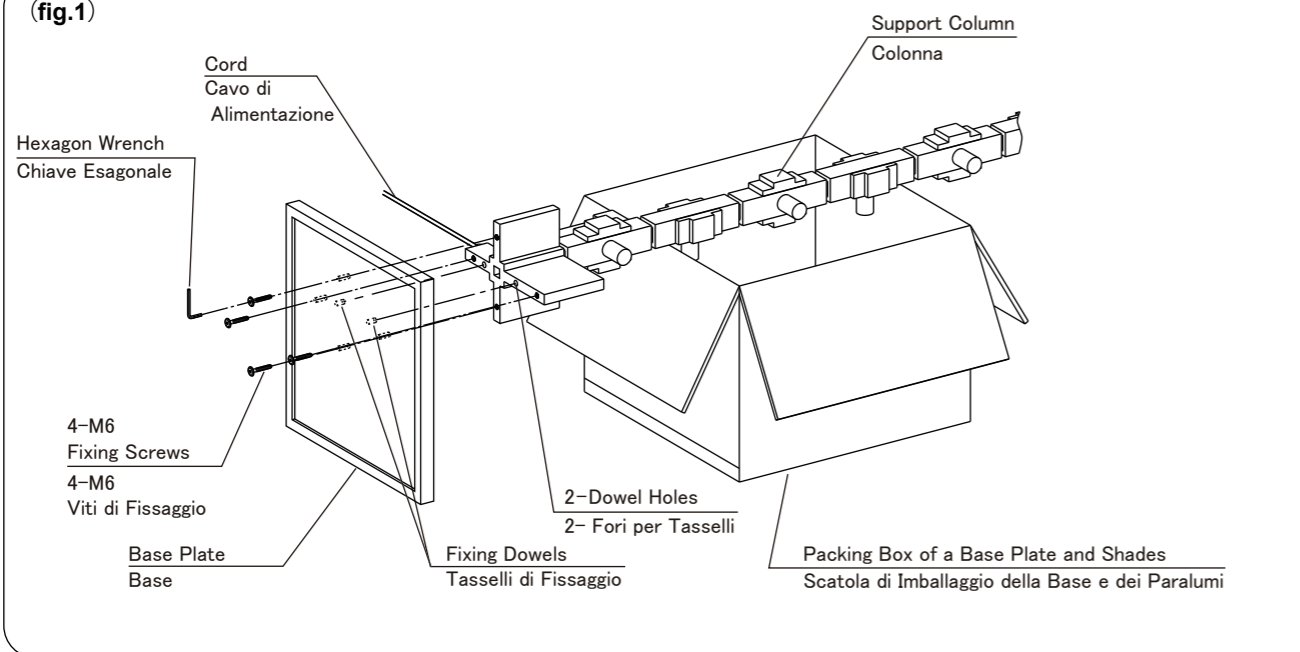

## ENGLISH

(1) Assemble the base plate and support column (fig.1)

- Take the base plate out of the packing box.
- Take the support column out of the packing box.
- Put the support column on top of the packing box horizontally.(Be aware of the direction.)
- Align the position of the fixing dowels and dowel holes.
- Install securely the fixing screws with the enclosed hexagon wrench.
- ※ Check securely assembled base plate. If the assembly is insufficient, it will cause the damage to the lighting fixture.

## ITALIANO

(1) Assemblaggio della base e colonna (fig.1)

- Estrarre la base dalla scatola di imballaggio.
- Estrarre la colonna dalla scatola di imballaggio.
- Posizionare orizzontalmente la colonna sopra la scatola di imballaggio. (Attenzione alla direzione)
- Allineare i tasselli di fissaggio con i relativi fori.
- Installare le viti di fissaggio con la chiave esagonale in dotazione.
- ※ Verificare che la base sia assemblata in modo sicuro. Se l'assemblaggio non è stato effettuato in maniera appropriata, potrebbe causare eventuali problemi all'apparecchio.

## ENGLISH

(2) Parts and assembling methods.(fig.2/fig.3)

- Place the luminaire vertically on flat surface.
- If placed on an inclined surface, there is a danger of over-turning.
- Put a bulb into the socket.
- Please use a bulb of the same kind or lower wattages as indicated on the luminaire.
- Insert the each directional board and lampshade(by widening a little using both hands) to the support column.
- Insert the plug into the power supply outlet, then turn on the foot switch.

## CAUTION !

- \* Do not put a load on the lampshades or press them as there is a risk of damage.
- \* When moving the luminaire, please hold the body. If lifted up by grasping each directional board and lampshade only, it may lead to incurring damage.
- \* Please do not pull the cable but hold the plug when removing the plug out of outlet.

## ITALIANO

(2) Metodo di assemblaggio dei elementi.(fig.2/fig.3)

- Collocare la lampada in posizione verticale su una superficie piana, in modo da non ribaltarsi.
- Mettere le lampadine in ogni portalampada.
- Si raccomanda di usare esclusivamente una lampadina dello stesso tipo e di potenza uguale o inferiore a quella indicata sulla scheda tecnica.
- Inserire tutti i pannelli di riflessione e i paralumi (se necessario allargandoli leggermente con entrambe le mani) alla colonna.
- Inserire la spina nella presa di rete e accendere la lampada premendo l'interruttore a pedale.

## ATTENZIONE!

- \* Non inserire con la forza i pannelli di riflessione e i paralumi alla colonna durante l'assemblaggio.
- \* Spostare la lampada tenendo la base e la colonna.
- Non tenere solo i pannelli di riflessione e i paralumi.
- \* Non scollegare la spina dalla presa tirando solo il cavo di alimentazione, tirare sempre la spina stessa.

(fig.2)

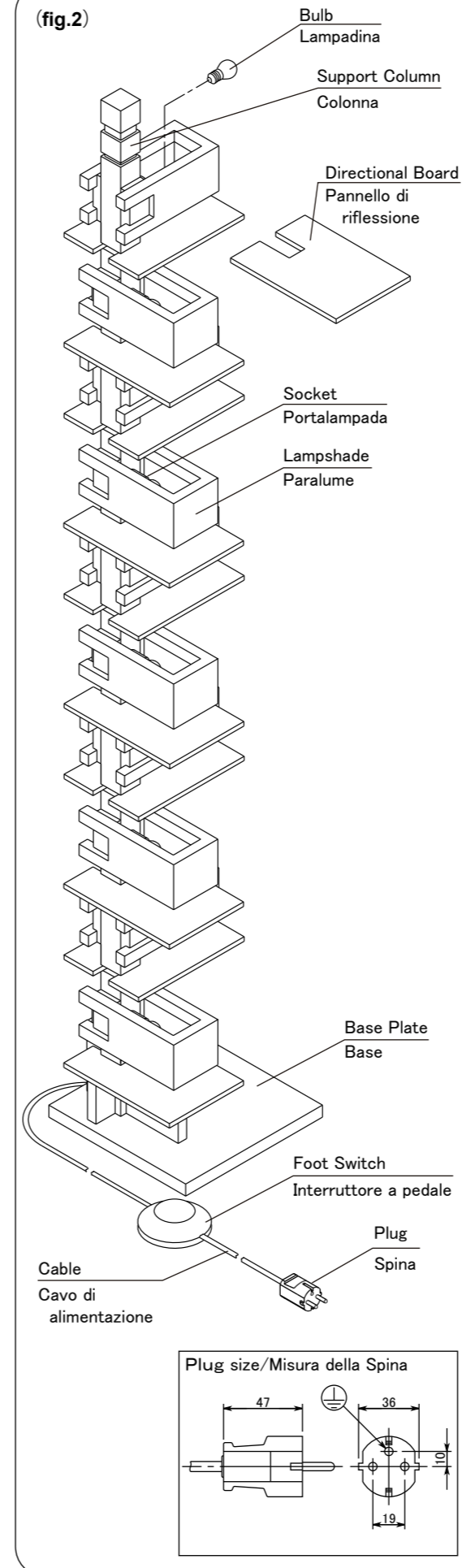

(fig.3)

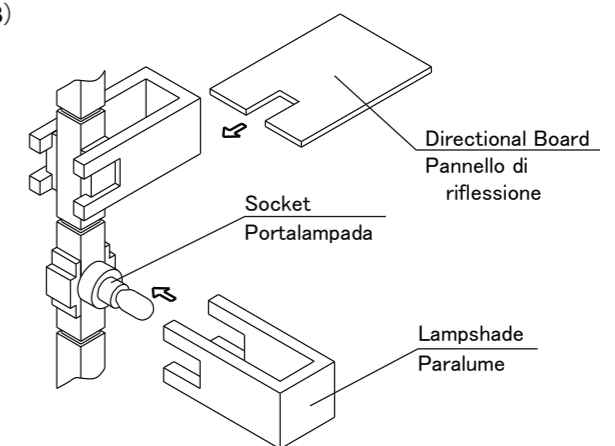

※ The illustration shows the fixture, omitting partial detail.  
※ L'illustrazione presenta il prodotto nel suo insieme, senza dettagli.